



HS-1.3

Kartuschen-Abfüllautomat HS -1.3



Das komplette Maschinenprogramm von Fischbach –
zum Abfüllen, Konfektionieren und Verpacken von Kartuschen.



Fischbach Abfüllautomat HS-1.3 mit einer Füllstation: Vollautomatisches Befüllen, Verschließen und Kennzeichnen von bis zu 45 Kartuschen pro Minute.

Eigenschaften

- Verarbeitung von Kunststoff, Aluminium oder Pappkartuschen mit oder ohne Düse.
- Kartuschen werden aus einem Magazin mit einem Fassungsvermögen von 500 oder 1000 Standardkartuschen zugeführt.
- Zuverlässiger, schneller Kartuschen-transport mittels leicht zu reinigender, servogeregelter Förderkette.
- Füllstation mit Schlittensystem für eine störungsfreie Verarbeitung von dünnwandigen oder nicht exakt zylindrischen Kartuschen.
- Präzise, vollhydraulische Volumendosierung mit einer Dosiergenauigkeit von +/- 0,5 g pro Kartusche bei unterschiedlichen Viskositäten.
- Vermeidung von Lufteinschlüssen beim Kolbensetzen durch frei programmierbaren Materialabschnitt.
- Zuverlässige und exakte Positionierung des Kolbens durch Sensorüberwachung der Kolbenetzstation.
- Einteilige Schiebetüren auf der Vorder- und Rückseite der Maschine erleichtern die Reinigung und Wartung.
- Moderne Bedienerchnittstelle mit Klartextanzeige und Folientastatur ermöglichen den schnellen und einfachen Zugriff auf alle Funktionen und Parameter.

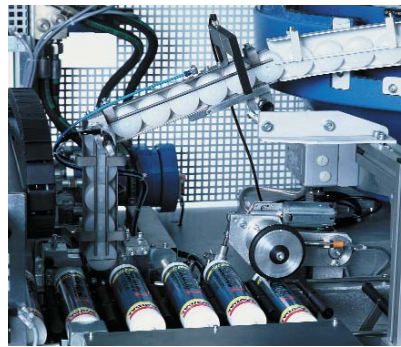

Kolbenetzstation

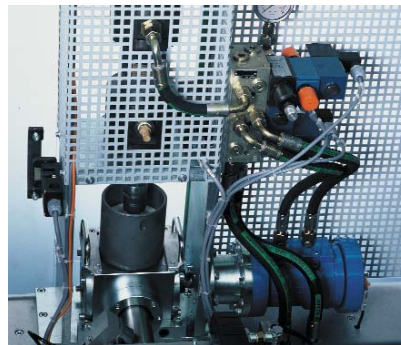

Dosierung

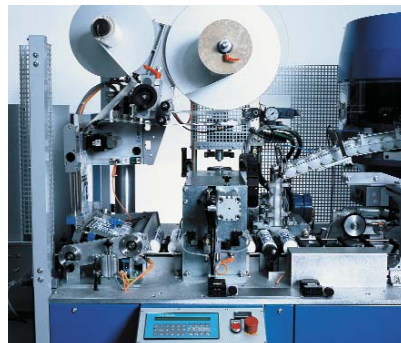

Etikettiermodul (Zubehör)

- Vorbildliche, CE-konforme Sicherheitseinrichtungen gewährleisten den Schutz von Mensch und Maschine.

Technische Daten

Maschinentyp:	Kartuschenabfüll- und Verschleißmaschine HS-1.3
Leistung:	45 Kartuschen pro Minute à 310 ml (Abhängig von der Viskosität des Füllgutes)
Dosierung:	hydraulisch
Dosierbereich:	240 ml bis 500 ml
Anschlusshöhe Produktzuführung:	1000 mm oder variabel
Spannung:	3 x 400 V, 50 Hz oder nach Kundenwunsch
Steuerung:	SPS
Leistungsbedarf:	5.2 KW
Luftdruck:	5 bar minimum (75 psi.)
Luftverbrauch:	50 NL pro Minute
Gewicht:	1.200 kg

Zubehör

- vollautomatische Kartuschenbeschickung
- Satz produktberührender Teile
- integrierter Volletkettierer

Abfüllautomat HS-1.3

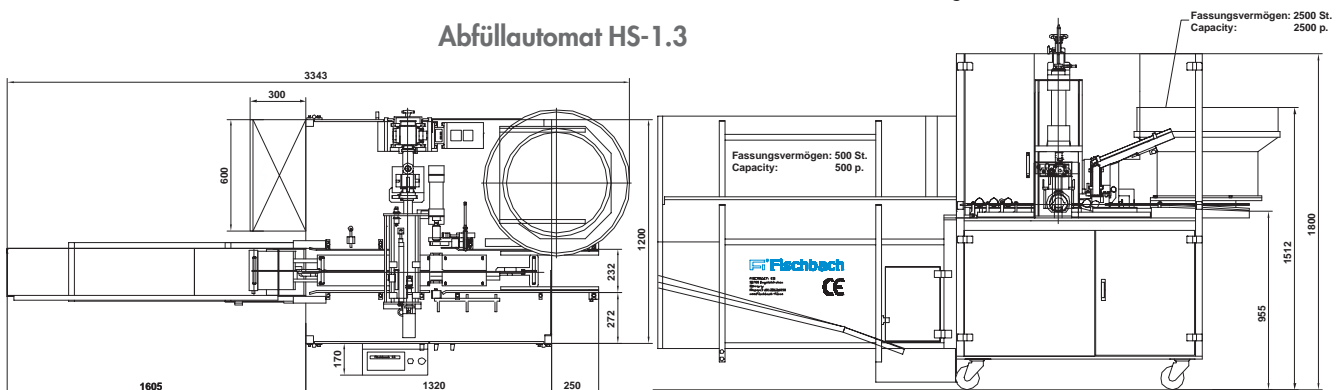

Fischbach



Fischbach KG
Büchlerhausen 18
D-51766 Engelskirchen, Germany

Fischbach Korea Co., Ltd.
Telefon: +82.2.3452.3091
Telefax: +82.2.3452.3095

Fischbach Belgium N.V.
Telefon: +32.3710.9621
Telefax: +32.3710.9631

Fischbach Ibérica, S.A.
Telefon: +34.972.168487
Telefax: +34.972.168324

www.fischbach-fi.com
Telefon: +49.2263.6090
Telefax: +49.2263.60358

Fischbach U.K. Ltd.
Telefon: +44.1928.579320
Telefax: +44.1928.579403

Fischbach USA Inc.
Telefon: +1.270.769.9333
Telefax: +1.270.769.9623

Fischbach GmbH & Co.KG
Telefon: +49.3522.5285 0
Telefax: +49.3522.528511