

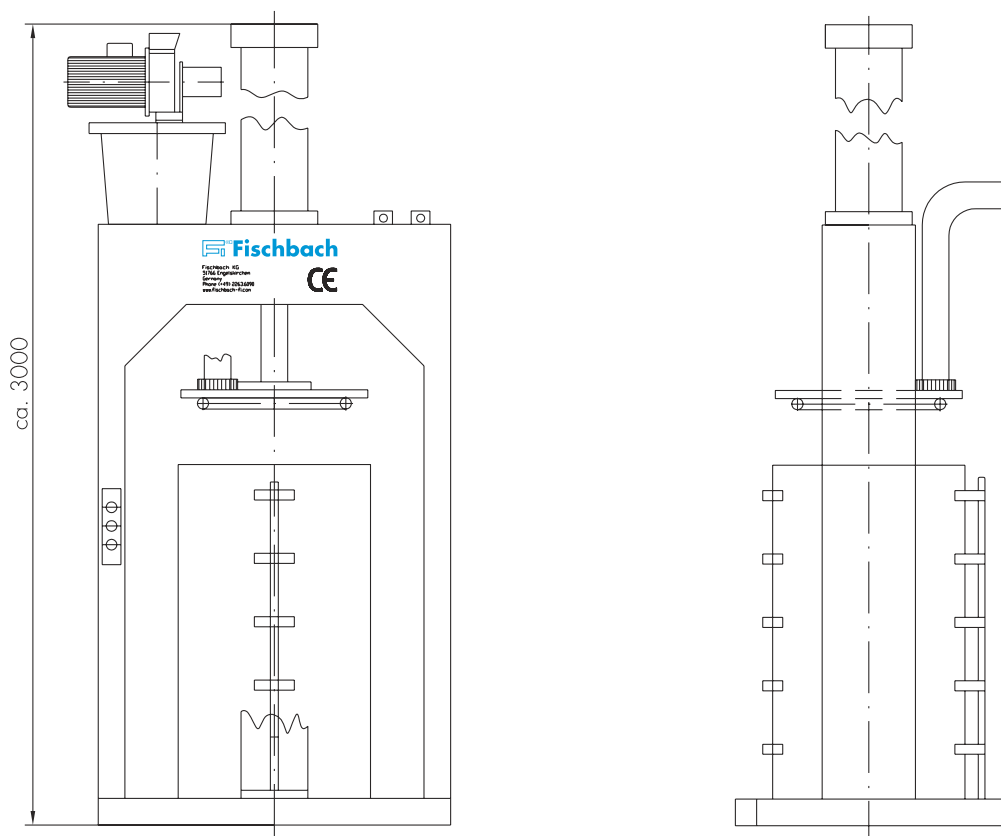

## FASSPRESSEN

### HYDRAULISCHE FASSPRESSE FP-1



Das komplette Maschinenprogramm von Fischbach zum Abfüllen, Konfektionieren und Verpacken von Kartuschen.

**Fischbach KG**  
51766 Engelskirchen, Germany  
Telefon: +49 2263 609 0  
info@fischbach-fi.com

**Fischbach Ibérica, S.A.**  
17410 Sils (Girona), Spain  
Telefon: +34 972 168 487  
spain@fischbach-fi.com

**Fischbach Belgium N.V.**  
9140 Temse, Belgium  
Telefon: +32 371 096 20  
belgium@fischbach-fi.com

**Fischbach USA Inc.**  
Elizabethtown, Kentucky, 42701 USA  
Telefon: +1 270 769 9333  
usa@fischbach-fi.com

**Fischbach Korea Co., Ltd.**  
Songpa-Gu, Seoul, Korea  
Telefon: +82 2 425 3092  
korea@fischbach-fi.com

**Fischbach (Shanghai) Co., Ltd.**  
Shanghai, China 201708  
Telefon: +86 21 6979 1423  
china@fischbach-fi.com

**Fischbach U.K. Ltd.**  
Cheshire WA7 1SN, Great Britain  
Telefon: +44 1928 579 320  
uk@fischbach-fi.com

[www.fischbach-fi.com](http://www.fischbach-fi.com)



## FASSPRESSEN

### HYDRAULISCHE FASSPRESSE FP-1

#### Hydraulische Faßpresse FP-1: Die zuverlässige und sichere Faßentleerung

##### EIGENSCHAFTEN

- > Zur Entleerung von glattwandigen Fässern und Sickenfässern geeignet.
- > Verstärkter, geschweißter Stahlrahmen zur gleichmäßigen und sicheren Extrusion.
- > Antrieb durch integriertes, wartungsfreies Hydraulikaggregat.
- > Dreigeteilter Faßmantel mit Sicherheitsverschluss.
- > 3 Meter langer Materialschlauch mit Schnellkupplungen im Lieferumfang enthalten.
- > Vorbildliche, CE-konforme Sicherheits-einrichtungen gewährleisten den Schutz von Mensch und Maschine.

##### TECHNISCHE DATEN

- Anlagentyp: Faßpresse FP-1
- Max. Materialdruck: 12 bar
- Elektrische Leistung: 4 KW
- Gewicht: 1350 kg
- Spannung: 230 V/400 V, 50/60 Hz SPS
- Steuerung: SPS Siemens S7

##### ZUBEHÖR

- > Druckplatte aus Edelstahl



**Fischbach KG**  
51766 Engelskirchen, Germany  
Telefon: +49 2263 609 0  
info@fischbach-fi.com

**Fischbach Ibérica, S.A.**  
17410 Sils (Girona), Spain  
Telefon: +34 972 168 487  
spain@fischbach-fi.com

**Fischbach Belgium N.V.**  
9140 Temse, Belgium  
Telefon: +32 371 096 20  
belgium@fischbach-fi.com

**Fischbach USA Inc.**  
 Elizabethtown, Kentucky, 42701 USA  
Telefon: +1 270 769 9333  
usa@fischbach-fi.com

**Fischbach Korea Co., Ltd.**  
Songpa-Gu, Seoul, Korea  
Telefon: +82 2 425 3092  
korea@fischbach-fi.com

**Fischbach (Shanghai) Co., Ltd.**  
Shanghai, China 201708  
Telefon: +86 21 6979 1423  
china@fischbach-fi.com

**Fischbach U.K. Ltd.**  
Cheshire WA7 1SN, Great Britain  
Telefon: +44 1928 579 320  
uk@fischbach-fi.com

[www.fischbach-fi.com](http://www.fischbach-fi.com)